

SJ032387
(ON DRAWING) (台番号)

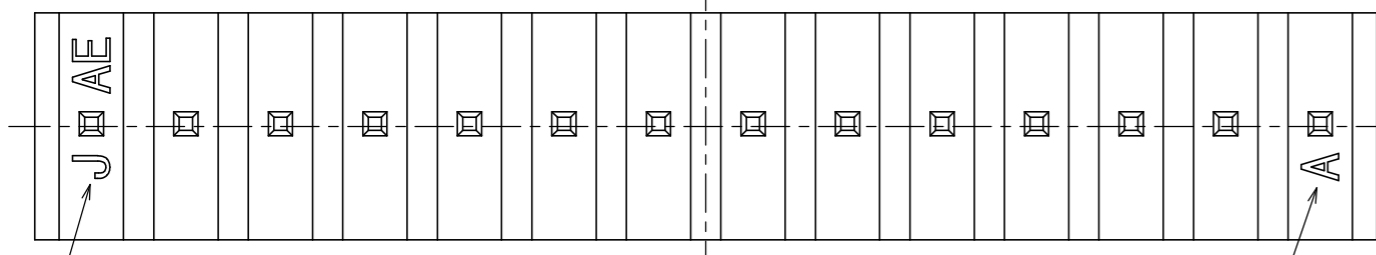
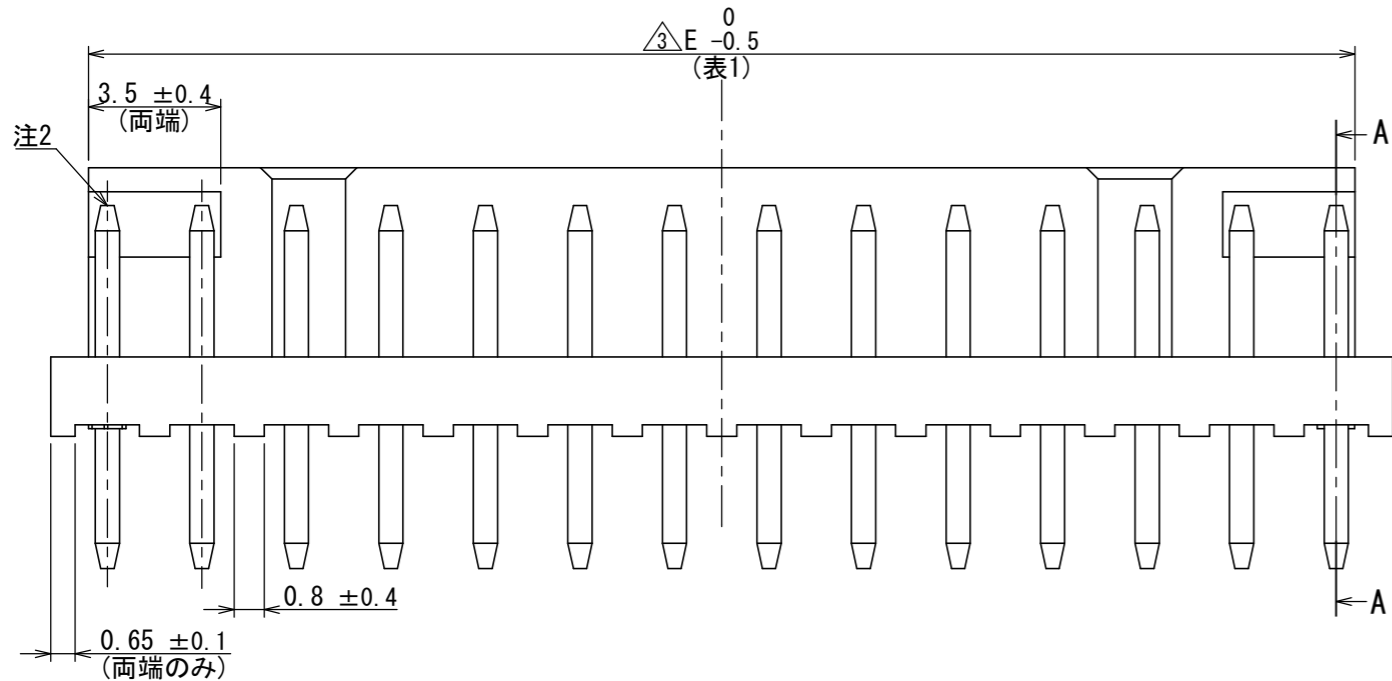
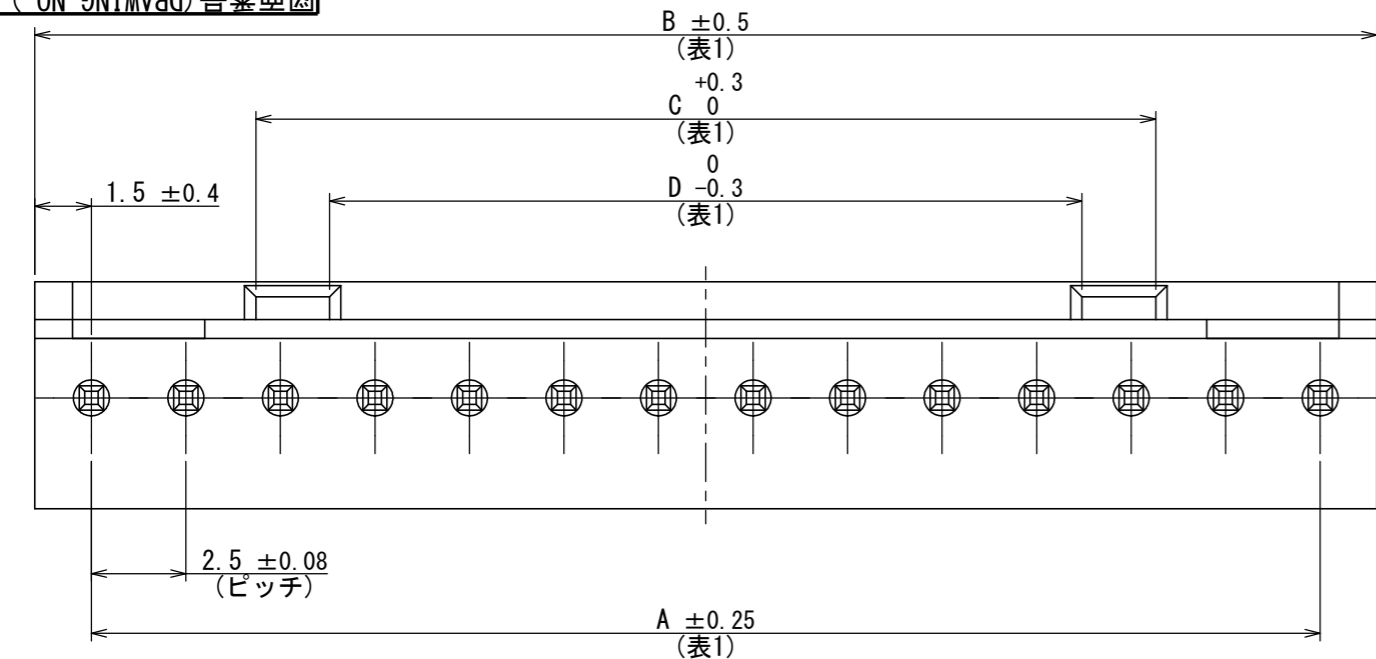

注1: 社標及び金型マークをこの面に沈み彫り浮き出す。
注2: コンタクト先端面取り部に、めっきは付かない。

版数 VER.	年月日 DATE	CN NO.	変更内容 DESCRIPTION	製図 DR.	担当 CHK.	査閲 APPD.	承認 APPD.
2	2010/06/15	070112	色相削除 他	斎藤(正)	内山(成)	—	水澤
3	2019/09/30	031154	再トレース及び誤記訂正	斎藤(正)	浦野(哲)	—	工藤(高)

命名法

IL-G - * P - S 3 T 2 - SA - * - 1

SERIES PREFIX
シリーズ名

NO. OF CONTACTS
芯数

CONTACT TYPE
性別 (PIN)

CONTACT ARRANGEMENT
配列 (SINGLE)

PITCH
ピッチ (2.5mm)

PLATING (GOLD PLATING)
めっき仕様 (金めっき)

COLOR NO MARK: STANDARD COLOR (BROWN)
色相 無記入: 標準色 (茶色) △

MODIFICATION
モディファイ

APPLICABLE P. C. B. THICKNESS
適用基板厚さ (1.6mm~2.6mm)

TERMINAL TYPE
結線方式 (STRAIGHT THROUGH HOLE)

表1

芯数	A ± 0.25	B ± 0.5	C ^{+0.3} ₀	D _{-0.3} ⁰	E _{-0.5} ⁰
13	30	33	21.3	17.4	31.4
14	32.5	35.5	23.8	19.9	33.9
15	35	38	26.3	22.4	36.4

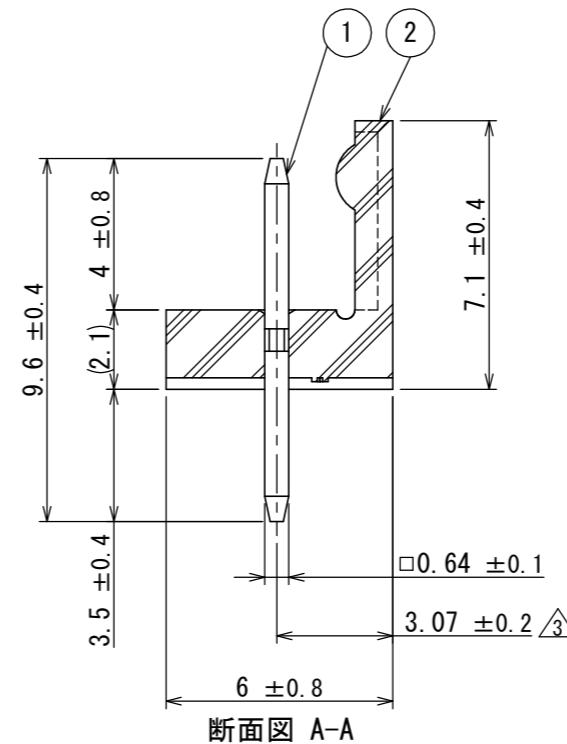

△注1. 社標及び金型マークをこの面に沈み彫り浮き出す。
2. コンタクト先端面取り部に、めっきは付かない。

2	インシュレータ	1	6-6ナイロン	—	UL94 V-0
1	コンタクト	表1	黄銅	Ni下地Auめっき	Auめっき: 0.1 μm以上
符号 NO.	名称 DESCRIPTION	個数 QTY.	材料 MATERIAL	仕上 FINISH	備考 REMARKS

仕様書 (SPECIFICATION)	第1版 (ORIGINAL DATE) 1997/12/12	尺度 (SCALE) 5:1	シリーズ (SERIES) IL-G	日本航空電子工業株式会社
製図 DR. 担当 CHK. 査閲 APPD. 承認 APPD.	桜田 菊池 雨宮 森野	名称 (TITLE) IL-G-*P-S3T2-SA-* ストレートピンヘッダ	JAE JAPAN AVIATION ELECTRONICS INDUSTRY, LTD.	
一般公差 (GENERAL TOLERANCE) 寸法 (DIMENSION)	角度 (ANGLES)	質量 (MASS)		図面番号 (DRAWING NO.) SJ032387
± × ± ×× ± ××× ±	×° ± ×°' ± 単位 (UNIT): mm	+		版数 (VER.) 3

WISDOM承認 2019/10/02

DCF-G-212H(12.08)

